

14	Chaveta embutida	1	Aço AISI 1045	Forçado duro no item 4
13	Base do suporte	1	Ferro fundido cinza	
12	Parafuso Allen com cabeça	2		$\phi 1/2'' \times 2 1/2''$
11	Chaveta embutida	1	Aço AISI 1045	
10	Porca hexagonal	1		M24
9	Arruela plana	1		$\phi 24$
8	Polia fêmea	1	Aço AISI 1020	H6/h5 no item 7
7	Polia macho	1	Aço AISI 1020	
6	Bucha	1	Bronze comercial	À pressão com esforço no item 5
5	Suporte das polias	1	Ferro fundido cinza	
4	Eixo das polias	1	Aço AISI 1020	Rotativo no item 6
3	Polia em "V" para correia tipo A	1	Aço AISI 1020	
2	Arruela plana	1		$\phi 20$
1	Porca hexagonal	1		M20

Nº	DENOMINAÇÃO	Q.	MATERIAL	AJUSTES E DIMENSÕES
 VARIADOR DE VELOCIDADE				
PRANCHA		EXECUÇÃO		DATA
01/08		Nome do Aluno		00/00/0000
ESCALA		VERIFICAÇÃO		DATA
1:10		Anderson Luís Garcia Correia		00/00/0000
		APROVAÇÃO		DATA
		Anderson Luís Garcia Correia		00/00/0000

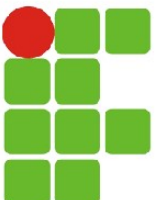

SEÇÃO A-A
ESCALA 1 : 5

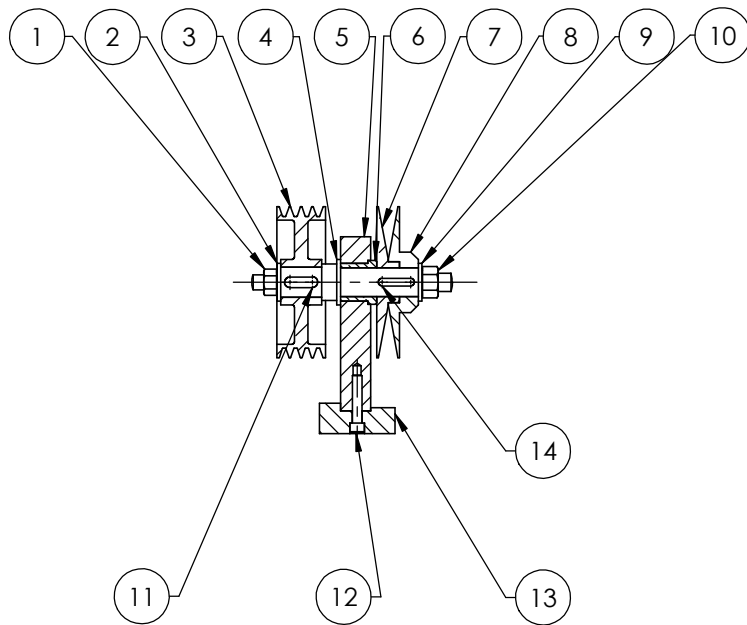
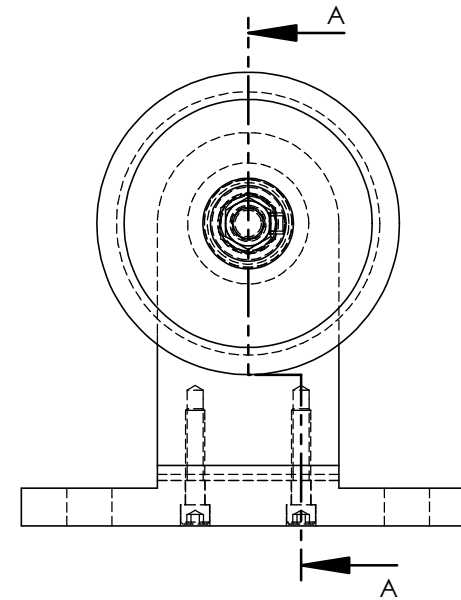

14	Chaveta embutida	1	Aço AISI 1045	Forçado duro no item 4
13	Base do suporte	1	Ferro fundido cinza	
12	Parafuso Allen com cabeça	2		$\phi 1/2" \times 2 1/2"$
11	Chaveta embutida	1	Aço AISI 1045	
10	Porca hexagonal	1		M24
9	Arruela plana	1		$\phi 24$
8	Polia fêmea	1	Aço AISI 1020	H6/h5 no item 7
7	Polia macho	1	Aço AISI 1020	
6	Bucha	1	Bronze comercial	À pressão com esforço no item 5
5	Suporte das polias	1	Ferro fundido cinza	
4	Eixo das polias	1	Aço AISI 1020	Rotativo no item 6
3	Polia em "V" para correia tipo A	1	Aço AISI 1020	
2	Arruela plana	1		$\phi 20$
1	Porca hexagonal	1		M20

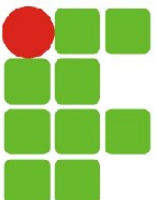
Nº	DENOMINAÇÃO	Q.	MATERIAL	AJUSTES E DIMENSÕES
 VARIADOR DE VELOCIDADE				
PRANCHA		EXECUÇÃO		DATA
02/08		Nome do Aluno		00/00/0000
ESCALA		VERIFICAÇÃO		DATA
1:5		Anderson Luís Garcia Correia		00/00/0000
		APROVAÇÃO		DATA
		Anderson Luís Garcia Correia		00/00/0000

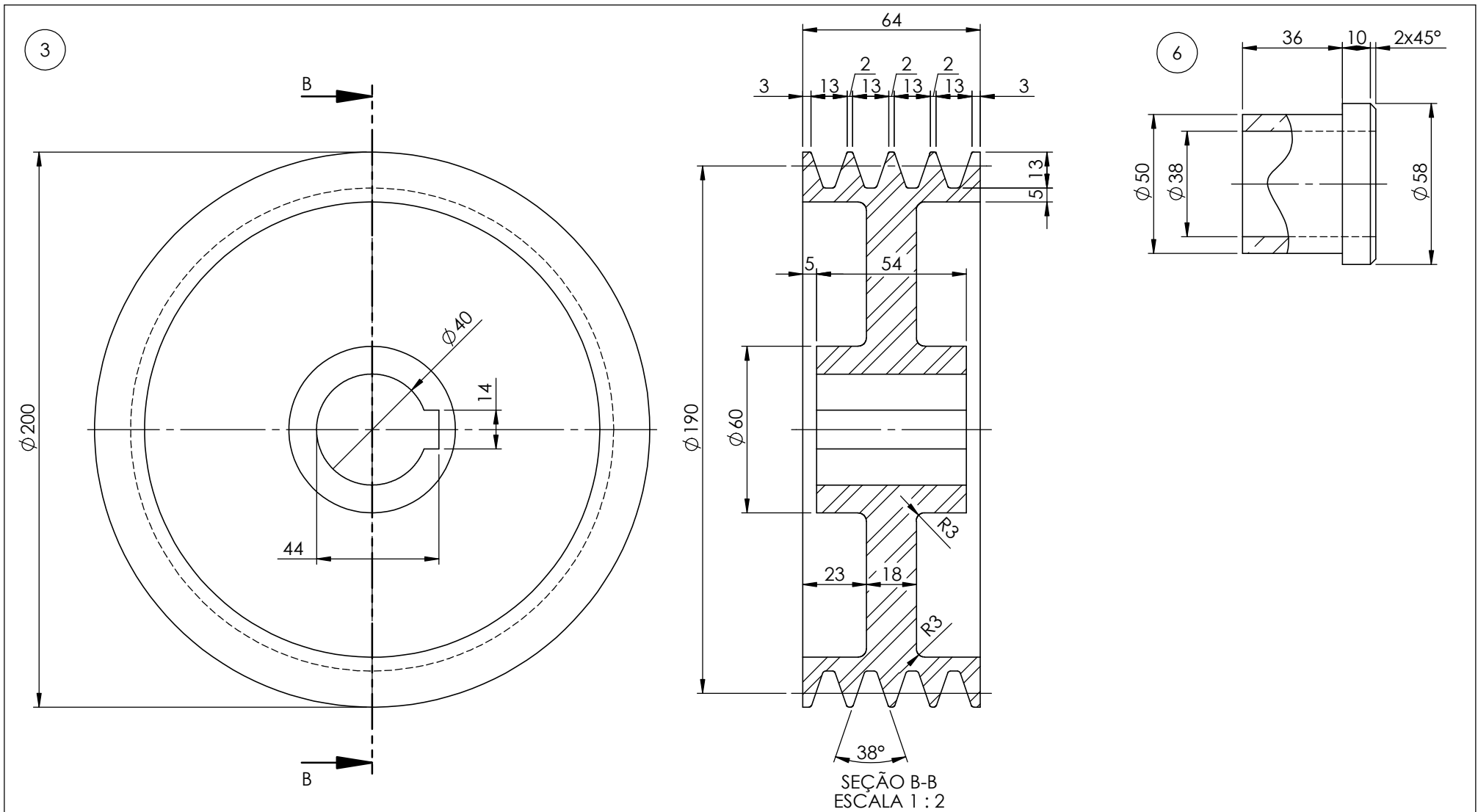

6	Bucha	1	Bronze comercial	À pressão com esforço no item 5
3	Polia em "V" para correia tipo A	1	Aço AISI 1020	

Nº	DENOMINAÇÃO	Q.	MATERIAL	AJUSTES E DIMENSÕES
----	-------------	----	----------	---------------------

	VARIADOR DE VELOCIDADE		
	PRANCHA	EXECUÇÃO	DATA
	03/08	Nome do Aluno	00/00/0000
	ESCALA	VERIFICAÇÃO	DATA
1:2	Anderson Luís Garcia Correia	00/00/0000	
	APROVAÇÃO	DATA	
	Anderson Luís Garcia Correia	00/00/0000	

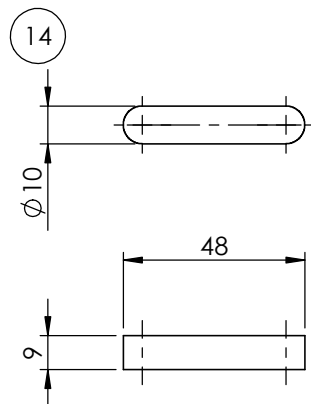
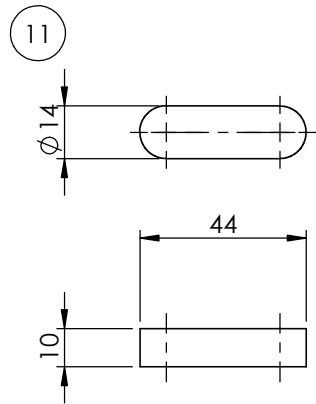
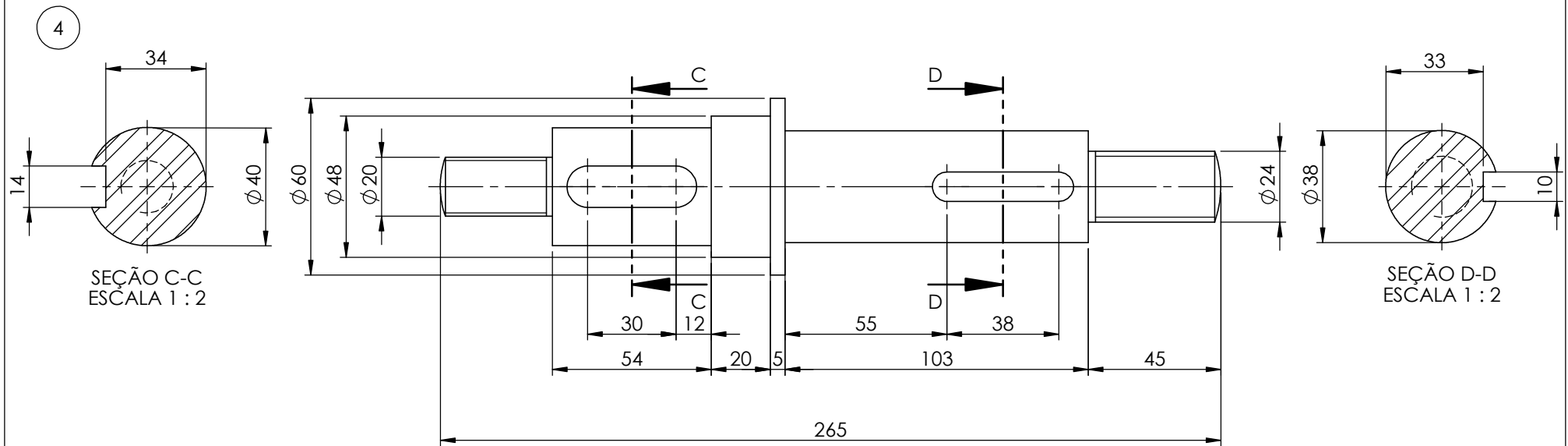

14	Chaveta embutida	1	Aço AISI 1045	Forçado duro no item 4
11	Chaveta embutida	1	Aço AISI 1045	
4	Eixo das polias	1	Aço AISI 1020	Rotativo no item 6

Nº	DENOMINAÇÃO	Q.	MATERIAL	AJUSTES E DIMENSÕES
----	-------------	----	----------	---------------------

	VARIADOR DE VELOCIDADE		
	PRANCHA	EXECUÇÃO	DATA
	04/08	Nome do Aluno	00/00/0000
	ESCALA	VERIFICAÇÃO	DATA
1:2	Anderson Luís Garcia Correia	00/00/0000	
	APROVAÇÃO	DATA	
	Anderson Luís Garcia Correia	00/00/0000	

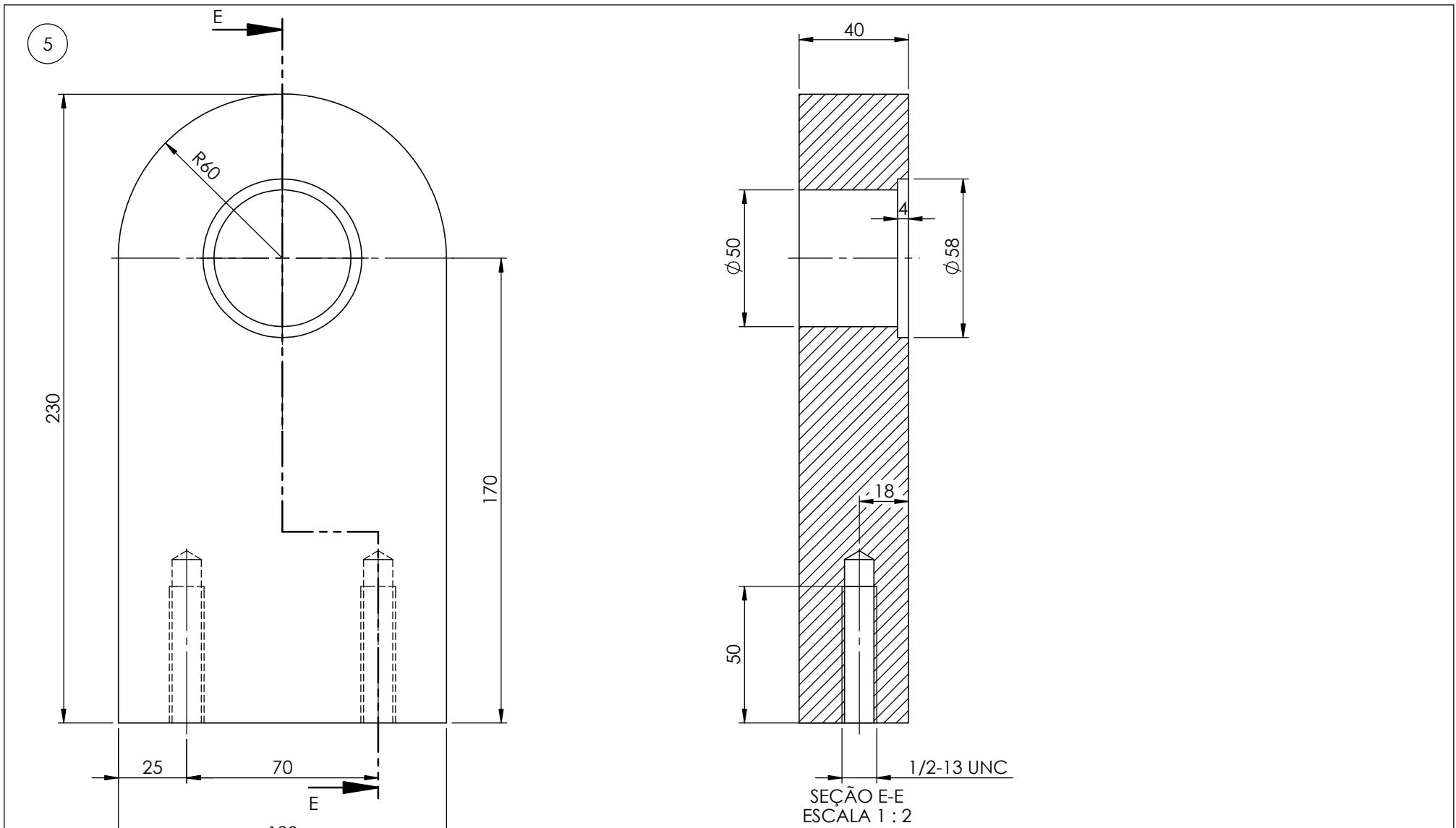

5	Suporte das polias	1	Ferro fundido cinza	
Nº	DENOMINAÇÃO	Q.	MATERIAL	AJUSTES E DIMENSÕES
	VARIADOR DE VELOCIDADE			
	PRANCHA	EXECUÇÃO		DATA
	05/08	Nome do Aluno		00/00/0000
	ESCALA	VERIFICAÇÃO		DATA
1:2	Anderson Luís Garcia Correia		00/00/0000	
		APROVAÇÃO		DATA
		Anderson Luís Garcia Correia		00/00/0000

7

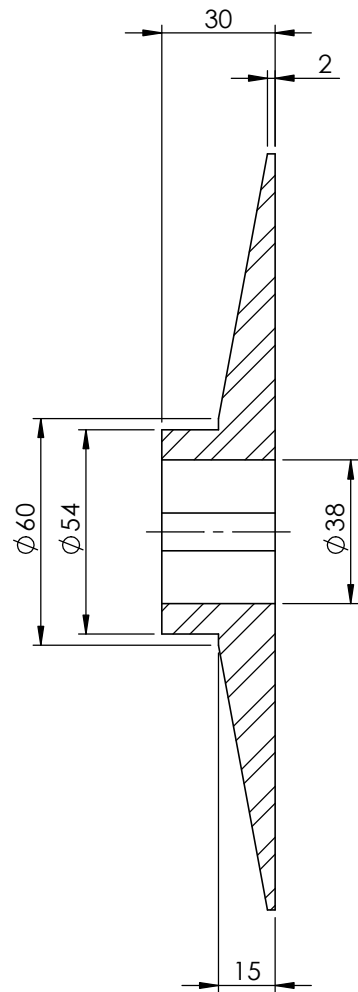

SEÇÃO F-F
ESCALA 1 : 2

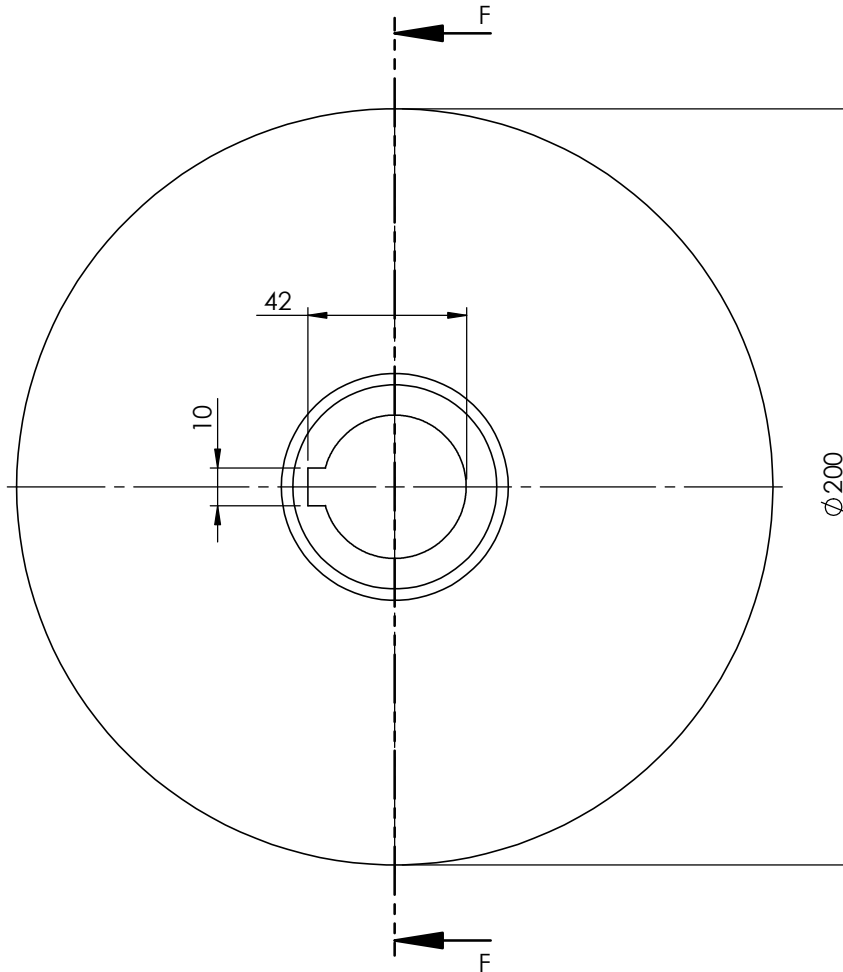

7	Polia macho	1	Aço AISI 1020	
Nº	DENOMINAÇÃO	Q.	MATERIAL	AJUSTES E DIMENSÕES
	VARIADOR DE VELOCIDADE			
	PRANCHA	EXECUÇÃO		DATA
	06/08	Nome do Aluno		00/00/0000
	ESCALA	VERIFICAÇÃO		DATA
1:2	Anderson Luís Garcia Correia		00/00/0000	
		APROVAÇÃO		DATA
		Anderson Luís Garcia Correia		00/00/0000

8

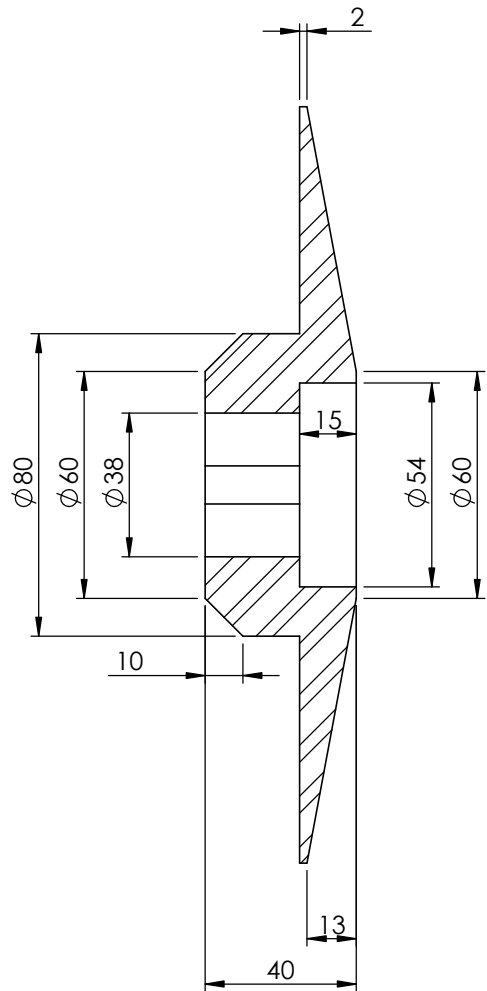

SEÇÃO G-G
ESCALA 1 : 2

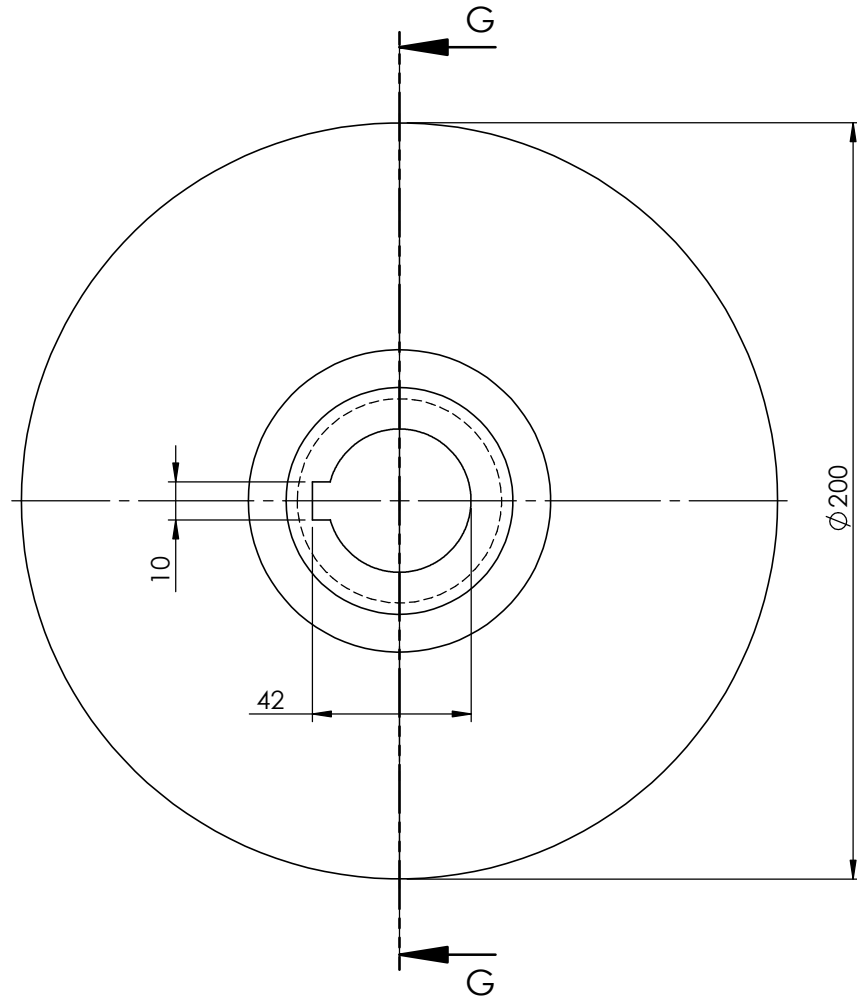

8	Polia fêmea	1	Aço AISI 1020	H6/h5 no item 7
Nº	DENOMINAÇÃO	Q.	MATERIAL	AJUSTES E DIMENSÕES
	VARIADOR DE VELOCIDADE			
	PRANCHA	EXECUÇÃO		DATA
	07/08	Nome do Aluno		00/00/0000
	ESCALA	VERIFICAÇÃO		DATA
1:2	Anderson Luís Garcia Correia		00/00/0000	
		APROVAÇÃO		DATA
		Anderson Luís Garcia Correia		00/00/0000

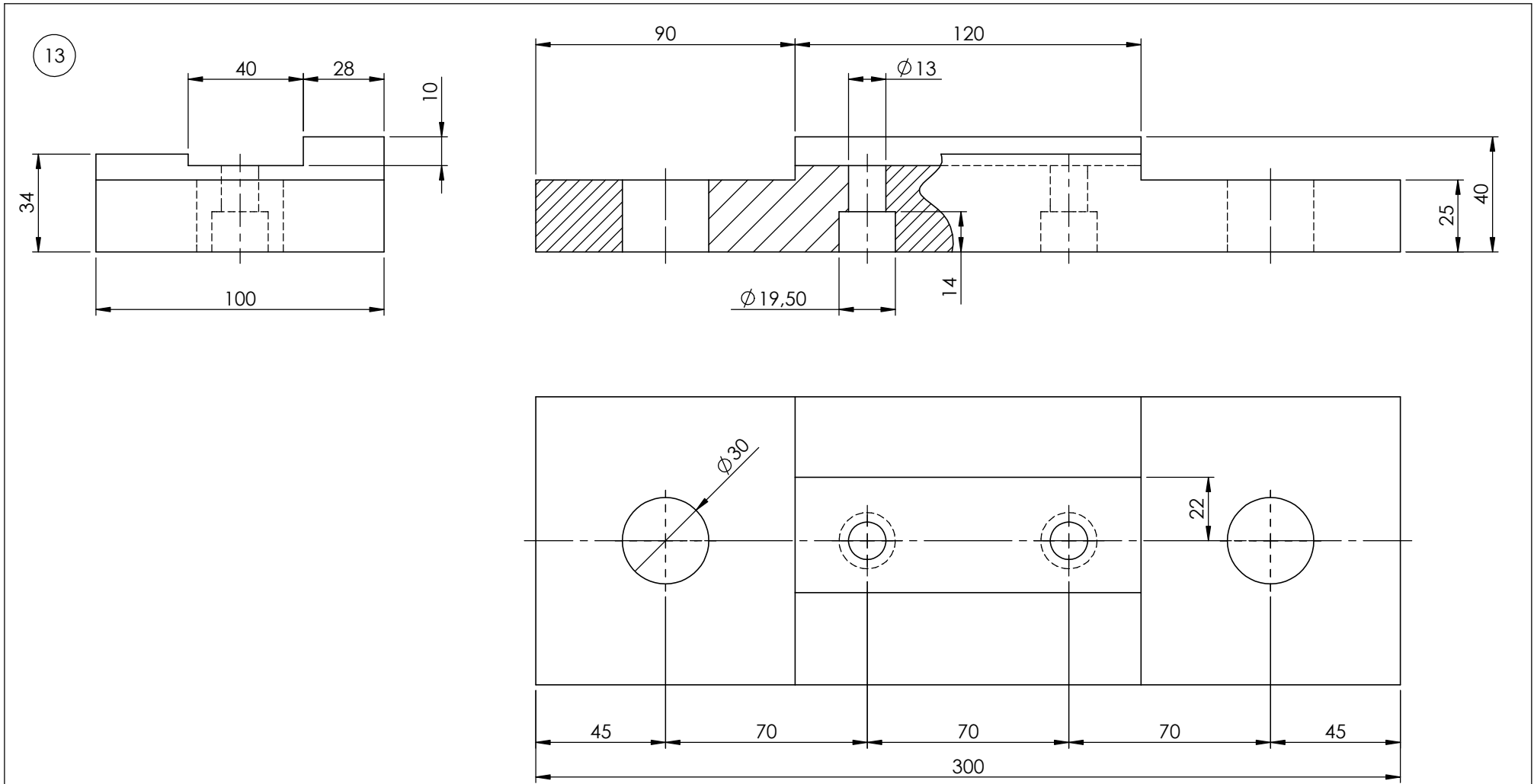

13	Base do suporte	1	Ferro fundido cinza	
Nº	DENOMINAÇÃO	Q.	MATERIAL	AJUSTES E DIMENSÕES
	VARIADOR DE VELOCIDADE			
	PRANCHA	EXECUÇÃO		DATA
	08/08	Nome do Aluno		00/00/0000
	ESCALA	VERIFICAÇÃO		DATA
1:2	Anderson Luís Garcia Correia		00/00/0000	
		APROVAÇÃO		DATA
		Anderson Luís Garcia Correia		00/00/0000